

**ПРОВОДА ОБМОТОЧНЫЕ**  
**МЕТОД ОПРЕДЕЛЕНИЯ ОТНОСИТЕЛЬНОГО УДЛИНЕНИЯ**

Издание официальное

БЗ 10—98

**ПРОВОДА ОБМОТОЧНЫЕ****Метод определения относительного удлинения**Magnet wire.  
Method of the elongation test**ГОСТ  
15634.1—70**ОКСТУ 3590

---

**Дата введения 01.01.71**

Настоящий стандарт распространяется на обмоточные провода круглого и прямоугольного сечения со всеми видами изоляции и устанавливает метод определения относительного удлинения при растяжении.

(Измененная редакция, Изм. № 3).

**1. ОТБОР ОБРАЗЦОВ**

1.1. Испытанию должны быть подвергнуты провода, не имеющие механических повреждений и хранившиеся в условиях, указанных в стандарте или технических условиях на обмоточные провода.

1.2. Образцы провода должны быть смотаны с катушки, барабана или бухты без изгиба и деформации и перед испытанием выпрямлены без растяжения.

1.3. От испытуемой катушки, барабана или бухты провода должны быть отобраны три образца длиной не менее 250 мм каждый, если в стандарте или технических условиях на провода не предусмотрено большее количество образцов.

(Измененная редакция, Изм. № 2, 3).

**2. АППАРАТУРА**

2.1. Для определения относительного удлинения должны применяться разрывные машины по ГОСТ 28840 или техническим условиям, утвержденным в установленном порядке.

Допускается применять зажимы, конструкция которых указана на чертеже.

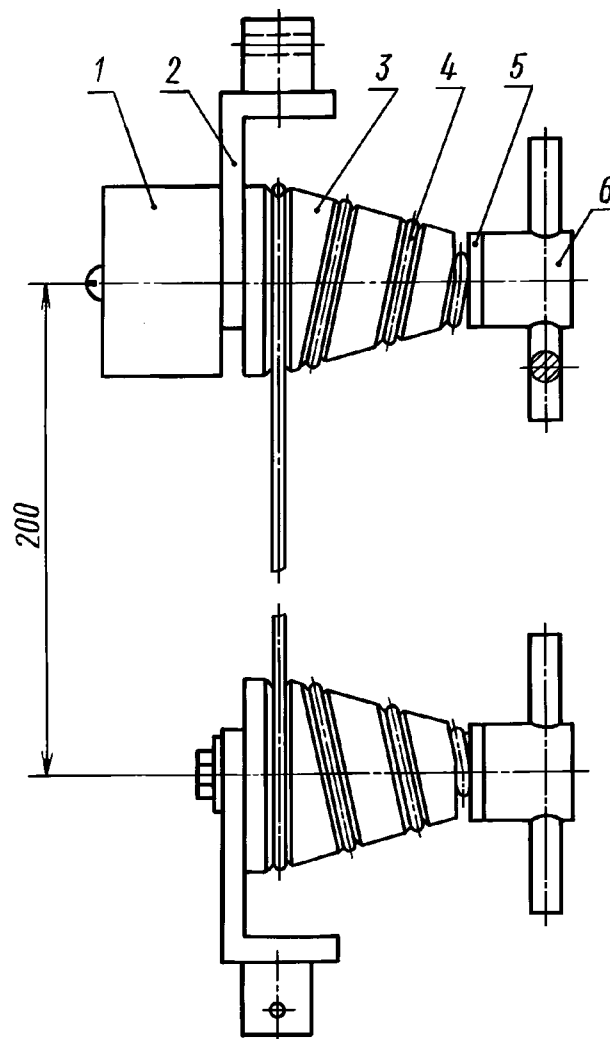

1 — противовес; 2 — корпус; 3 — улитка; 4 — образец про-  
вода; 5 — шайба; 6 — зажим

### 3. ПРОВЕДЕНИЕ ИСПЫТАНИЙ

3.1. Образцы провода с бумажной изоляцией должны быть испытаны после удаления изоляции.

Образцы провода со стекловолокнуистой и эмалево-стекловолокнуистой изоляцией с проволокой всех размеров и образцы провода с эмалево-волокнуистой изоляцией с проволокой диаметром до 0,38 мм включ. должны быть испытаны в изоляции.

На образцах провода с волокнуистой или пленочно-волокнуистой изоляцией с проволокой всех размеров и образцах провода с эмалево-волокнуистой изоляцией с проволокой диаметром 0,40 мм и более и другими видами изоляции изоляция должна быть удалена в местах зажима образцов.

**(Измененная редакция, Изм. № 1—3).**

3.2. На образцах провода прямоугольного сечения со стекловолокнуистой и эмалево-стекловолокнуистой изоляцией глубина рисок, ограничивающих расчетную длину образца, должна быть до меди.

**(Измененная редакция, Изм. № 1).**

3.3. Испытание образцов и подсчет относительного удлинения должны быть проведены по ГОСТ 10446.

Расчетная длина образца — 200 мм; скорость растяжения образца —  $(300 \pm 60)$  мм/мин.

**(Измененная редакция, Изм. № 3).**

3.4. Значение относительного удлинения каждого образца должно удовлетворять требованиям соответствующего стандарта или технических условий на обмоточные провода.

В случае, если разрыв образца произошел в зажимах или на расстоянии от них менее 20 мм и при этом величина относительного удлинения удовлетворяет требованиям стандарта или технических условий на обмоточные провода, результаты испытаний считают действительными.

В случае, если результаты испытаний провода со стекловолоконистой, волокнистой и эмалево-стекловолоконистой изоляцией круглого и прямоугольного сечений не удовлетворяют требованиям соответствующих стандартов или технических условий на обмоточные провода, то испытание следует повторить на образцах, с которых полностью или частично (в виде полоски по всей длине образца) удалена изоляция; образцы должны быть взяты от тех же катушек или барабанов с проводом и в том количестве, что и при проведении испытаний на образцах с изоляцией. Результаты испытания образцов провода с удаленной изоляцией являются окончательными.

Изоляция должна быть удалена при помощи реагентов или механическим способом, обеспечивающим ее удаление без повреждения проволоки.

Удаление изоляции обжигом не допускается.

**(Измененная редакция, Изм. № 1, 3).**

**ИНФОРМАЦИОННЫЕ ДАННЫЕ**

**1. РАЗРАБОТАН И ВНЕСЕН Министерством электротехнической промышленности СССР**

**РАЗРАБОТЧИКИ**

**И.Б. Пешков**, профессор (руководитель темы); **А.А. Гнедин**, канд. техн. наук; **С.С. Аршинов**;  
**Л.П. Карпова**

**2. УТВЕРЖДЕН И ВВЕДЕН В ДЕЙСТВИЕ** Постановлением Комитета стандартов, мер и измерительных приборов при Совете Министров СССР от 16.03.70 № 354

**3. Стандарт полностью соответствует международному стандарту МЭК 851-3—85**

**4. ВВЕДЕН ВПЕРВЫЕ**

**5. ССЫЛОЧНЫЕ НОРМАТИВНО-ТЕХНИЧЕСКИЕ ДОКУМЕНТЫ**

Обозначение НТД, на который дана ссылка	Номер пункта
ГОСТ 10446—80	3.3
ГОСТ 28840—90	2.1

**6. Ограничение срока действия снято** Постановлением Госстандарта от 26.06.91 № 1001

**7. ПЕРЕИЗДАНИЕ** (февраль 1999 г.) с Изменениями № 1, 2, 3, утвержденными в сентябре 1973 г., мае 1985 г., июне 1990 г. (ИУС 9—73, 8—85, 10—90)

Редактор *В.П. Огурцов*  
Технический редактор *В.Н. Прусакова*  
Корректор *О.В. Ковш*  
Компьютерная верстка *Л.А. Круговой*

Изд. лиц. № 021007 от 10.08.95. Сдано в набор 16.03.99. Подписано в печать 01.04.99. Усл. печ. л. 0,93. Уч.-изд. л. 0,32.  
Тираж 136 экз. С2429. Зак. 818.

---

ИПК Издательство стандартов, 107076, Москва, Колодезный пер., 14.  
Набрано в Издательстве на ПЭВМ  
Калужская типография стандартов, ул. Московская, 256  
ПЛИР № 040138